

## Ausgabe 12/05

Wir bedanken uns bei Ihnen für die gute Zusammenarbeit im abgelaufenen Jahr 2005 und das uns entgegengebrachte Vertrauen. Wir wünschen Ihnen, Ihren Mitarbeitern und Familien ein frohes Weihnachtsfest und ein glückliches, erfolgreiches Jahr 2006.

Geschäftsführung und Mitarbeiter  
Fa. Walter Lerch und Thomas Lerch

**Unser Büro und Lager bleiben von Donnerstag, dem 22. Dezember 2005, ab 12.00 Uhr geschlossen. Im Neuen Jahr öffnen wir wieder am Montag, dem 9. Januar 2005, um 07.30 Uhr.**

### Stroofstraße wieder geöffnet

Nach zweieinhalb (!) Jahren Sanierung ist die Stroofstraße wieder freigegeben. Die Arbeiten an der 1,3 Kilometer langen Strecke haben zehn Millionen Euro gekostet. Eine aktualisierte Anfahrtsbeschreibung kann unter [www.lerch-gruppe.de/download.html](http://www.lerch-gruppe.de/download.html) heruntergeladen werden.

### Erde aus Keller verschwunden

Aus einem Keller der Eisenbahnersiedlung in Frankfurt-Nied verschwanden im Laufe der letzten Tage große Mengen Erde und Abbruchmaterial. Aus gewöhnlich gut informierten Kreisen wird der Miniveyor, das tragbare Miniförderband aus Aluminium, dafür verantwortlich gemacht. Mit einem Gewicht von nur ca. 68 kg, 3m Länge und beliebig verlängerbar fördert das Band mit bis zu 40 Grad Steigung - benötigt werden nur 230 Volt.

### Sonderpostenliste jetzt auf Homepage zu finden

Die Homepage [www.lerch-gruppe.de](http://www.lerch-gruppe.de) wurde neu überarbeitet. Unter der Rubrik Download können unter anderem die aktuellen AGB heruntergeladen werden. Unter der Rubrik Sonderposten finden Sie Geräte, die im Abverkauf sind.

### Große Lasten abgefangen

Bei Umbaumaßnahmen in der Frankfurter Innenstadt mußten kurzfristig große Lasten abgefangen werden. Zum Einsatz kamen Schwerlaststützen, Alu-Stützen und Lasttürme der Firma Walter Lerch, die kurzfristig ab Lager Frankfurt verfügbar waren.

### Neue Bombe?

Ein Maurer zum anderen: Worin besteht eigentlich der Unterschied zwischen einer normalen Atombombe und einer Neutronenbombe? Darauf entgegnet der andere Maurer: Paß auf, bei einer normalen Atombombe bin ich weg, bist du weg und die Mischmaschine ist auch weg. Bei einer Neutronenbombe bin ich weg, bist du weg, aber die Mischmaschine ist noch da. Am nächsten Tag vor Arbeitsbeginn meint der erste Maurer: Du, es muß noch eine andere Bombe geben. Warum, fragt der andere. Na ja, guck mal, die Mischmaschine ist weg.

### Traufe sicher umschiff

Auf verschiedenen Baustellen konnten aufmerksame Beobachter zuletzt Interessantes beobachten: Die störende Traufe wurde mit dem Bosta 70-Traufrahmen sicher umschiff.

### Absturz verhindert

Ein neues Parkhaus im Main-Taunus-Kreis wurde bereits während der Bauphase optimal abgesichert. Über 600 Geländerhalter zum Klemmen der Firma Walter Lerch wurden als Absturzsicherung eingesetzt, damit neugierige Besucher und eilige Bauarbeiter gesichert sind. Mit Zusatz Typ A und B ideal für Treppen!

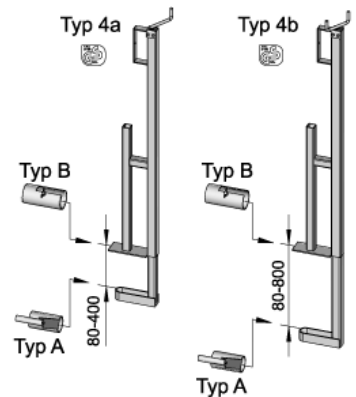

### Schalungen & Gerüste für Export gesucht

Für Exportkunden sucht die Firma Thomas Lerch noch gebrauchte Schalungen & Gerüste. Angebote bitte telefonisch (069-380357-25), per Fax (069-380357-33) oder e-mail ([info@thomas-lerch.de](mailto:info@thomas-lerch.de)).

### SOS

#### per Rückfax 069-380357-33

Faxen Sie „Lerch Frankfurt“ auch an folgende Nummer(n):

Mailen Sie „Lerch Frankfurt“ auch an folgende e-mail

Informieren Sie mich/uns über:

Name/Firma/Telefon/Telefax/  
e-mail (ggf. Stempel)